

KRESLIL KONTROLOVAL	DRAWN CHECKED	DUŠEK
SCHVÁLIL DATUM	APPROVED DATE	7.1.2002

ROZMĚROVÝ VÝKRES - VÝKRES PRO NABÍDKU, OBJEDNÁVKU, DODÁVKU
DIMENSIONAL DRAWING, DRAWING FOR OFFER, ORDER AND DELIVERIES

ZMĚNA					
Doklad Document	Datum Date	Podpis Signature	Index	Poket Number	

KUŽELOVÝ OTVOR (PRO HŘÍDEL STÍRÁČE)
DIN 72 783 - C12 x M10

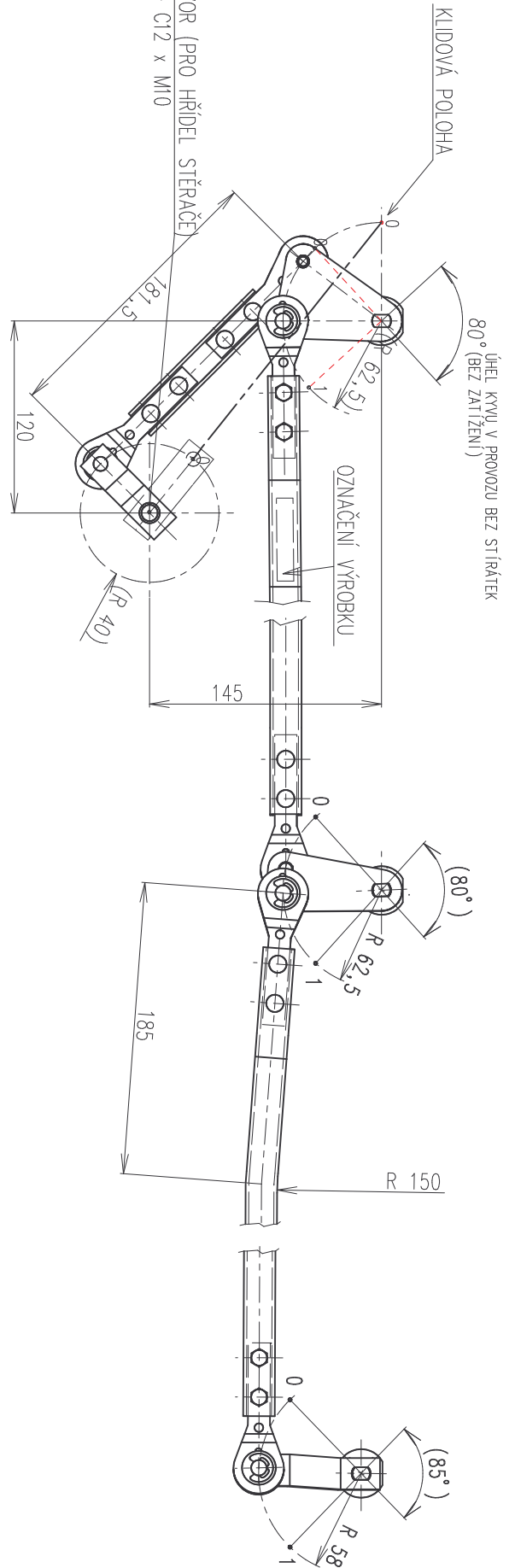

ÚHEL KVVU V PROVOZU BEZ STÍRÁTEK
80° (BEZ ZATÍŽENÍ)

ŘEZ A-A
(M 1:1)



DETAIL A
(M 1:1)

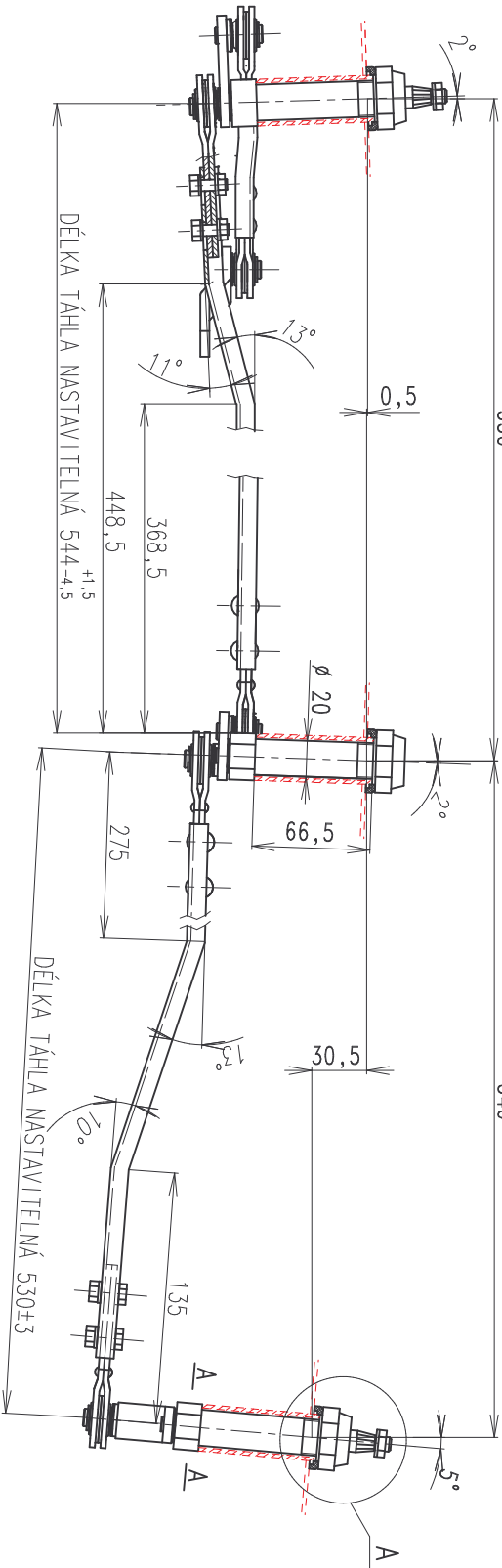

MATICE M8-05 A3L ČSN EN 24035
O.K. 13, KR. MOMENT PRO DOTAŽENÍ
MATICE PODLE VÝKRESU STÍRÁTKA

PODLOŽKA TĚSNIČÍ 2100120

KROUŽEK TĚSNIČÍ 20x26 ČSN 02 9310.3

PODLOŽKA 8,4 ČSN 02 1702.05

UKONČENÍ HŘÍDELE PRO STÍRÁTKA
ODPOVÍDÁ DIN 72 783 - A12 x M8

MATICE 2623059 + GUFERO 12x22x7

ČSN 02 94010, O.K. 30, KROUČÍCÍ MOMENT
PRO DOTAŽENÍ MATICE M_k=25+5Nm

PROVEDENÍ : DÍLY VNĚ KAROSÉRIE POUŽITÉ CHRÁNĚNÝ - KLIMATICKÁ

ODOLNOST N14 ONA 30 1002, MATICE O.K. 30 CROMOVÁNA
OSTATNÍ DÍLY CHRÁNĚNÝ-KLIMATICKÁ ODOLNOST N33 ONA 30 1002

PÁKOVÝ NÁHON JE URČEN PRO VOZIDLA T 815-2 PRAVÉ ŘÍZENÍ,
DĚLENÉ SKLO

K NÁHONU PŘÍSLUŠÍ STÍRÁTKA PAI BEPROM - DODÁVAJÍ SE
NA ZVLÁŠTNÍ OBJEDNÁVKU

MĚŘÍTKO 1:2 (1:1)	hmotnost (kg) ~ 1,95	odpovídá normě, při podání technického podání ČSN 30 4002
MÁZEV VÝROBKU PÁKOVÝ NÁHON STÍRÁTEK	číslo výkresu 443	DRÁŽKOVÝ NUMER 124150 810